



Plaza España

Línea temporal

La estación de Plaza de España, perteneciente a la línea de los Barrios Bajos, es heredera de la que en el proyecto original con el que se solicitó la concesión recibía el nombre de San Marcial. Se situaba totalmente atravesada en la Plaza de España y servía como charnela de giro para subir desde la Gran Vía hasta Marqués de Urquijo por la calle Ferraz.

Veinte años más tarde de la apertura de la línea 3 se inauguró el Ferrocarril Suburbano de Carabanchel, que más tarde recibiría el nombre de línea 10, que con pocas paradas pudiera “acercar” a poblaciones limítrofes al centro de la ciudad.

La estación de Plaza de España de la línea 10 se encuentra a una gran profundidad y desplazada hacia el este: sus andenes van desde la calle Maestro Guerrero hasta la plaza del Conde de Toreno. Desde este punto se decidió enlazar a través del que se conoce como el pasillo de Noviciado, bajo la calle de los Reyes, con la estación del mismo nombre de la línea 2.

- **1941 > Inauguración de la estación de Plaza de España de la línea 3.** Segunda ampliación, hacia el norte, de la línea 3 Sol-Argüelles. La estación de Plaza de España (I) es una estación intermedia.
- **1961 > Inauguración del suburbano Carabanchel-Plaza de España.** La estación de Plaza de España (II) es una estación término. Conexión con la estación de Noviciado de la línea 2
- **1981 > Ampliación del suburbano Plaza de España-Alonso Martínez.** La estación de Plaza de España (II) pasa a ser una estación intermedia.
- **2006 > Ampliación de la longitud de los andenes.** Se amplían los andenes de 60 a 90 m.



Plaza España

Línea	3 _ Primera ampliación
Tramo	Sol - Argüelles
Inauguración	15 de julio de 1941
Localización	Plaza de España

El proyecto definitivo de la plaza se remonta a 1911. Se sitúa donde finaliza el tercer y último tramo de la Gran Vía. Durante la Guerra Civil fue utilizada con fines militares debido a su cercanía al Cuartel de la Montaña y al frente de la Ciudad Universitaria.

De los años 50 son sus edificios más representativos: el Edificio España y la Torre de Madrid, ambos de los hermanos Otamendi. La plaza ha sufrido diversas remodelaciones pero desde 1929 se ubica en el centro el monumento a Cervantes con Don Quijote y Sancho Panza.

Se trata de un punto clave de circulaciones urbanas: arranque de la subida hacia Moncloa por la calle Princesa, descenso hacia Príncipe Pío por la Cuesta de San Vicente y conexión con el Palacio Real por la calle Bailén.



Vista aérea de la Plaza de España hacia el noreste con el edificio España de fondo [Archivo Regional de la Comunidad de Madrid]



Trazado

Planimetría de 1944

El ferrocarril metropolitano de Madrid. Años 1917-1944.
Miguel Otamendi, 1944 [Archivo Histórico de Metro de Madrid]

«La longitud total de la red en 1944 era de 25.963 metros.

DESARROLLO DE LA RED. La red metropolitana madrileña se estudió desde el primer día con una amplia visión de conjunto, fijando de una vez para siempre sus elementos esenciales: ancho de vía, sección del túnel y estaciones, dimensiones de estas, tensión de trabajo, tipo de coche con el número y características de sus motores, disposiciones de su toma de corriente, accionamiento, frenado, etc.

En el trazado general de la red se cuidó no solo de las necesidades del momento, sino muy especialmente de sus futuros desarrollos, dejando sus estaciones terminales de modo que fuesen sencillas las prolongaciones de las líneas. Y no quedó reducido a esto solo aquella primitiva previsión, sino que en la primera línea Cuatro Caminos-Sol, por ejemplo, tres de sus estaciones, a saber: Cuatro Caminos, Bilbao y Sol, quedaron dispuestas para los futuros cruces y transbordos.»

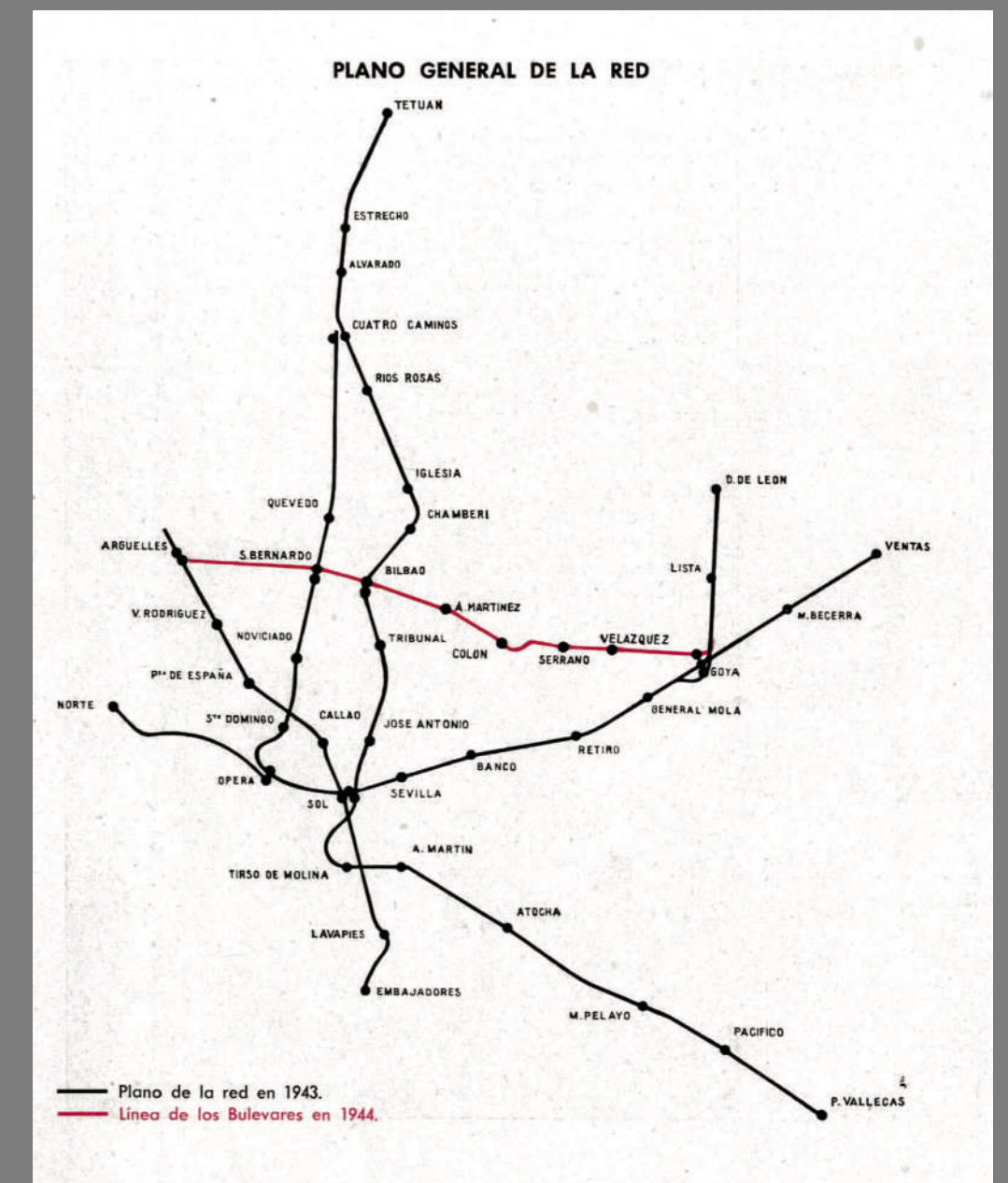

Plano de la red en 1943 con la línea de los Bulevares de 1944 marcada en color rojo



Plaza España

Fuente

Memoria del Consejo de Administración a la Junta General de Accionistas. Ejercicio 1934 [Archivo Histórico de Metro de Madrid]

Memoria del Consejo de Administración a la Junta General de Accionistas. Ejercicio 1935 [Archivo Histórico de Metro de Madrid]

Texto

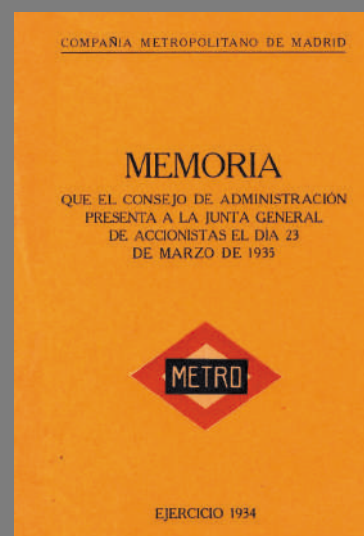

«NUEVA LÍNEA DE LOS BARRIOS BAJOS. [...] Simultáneamente, la Sección de Estudios de la Compañía está redactando los planos de la prolongación de la línea Sol-Embajadores, hacia el Norte, por Preciados, Callao, Plaza de España y calle de Blasco Ibáñez (antes Princesa), hasta los Boulevares o Paseo de Alberto Aguilera, para construir así una nueva arteria subterránea, en dirección Norte-sur desde los barrios de Pozas y Argüelles a los de Lavapiés y Embajadores a través de la Puerta del Sol, proyecto que basta enunciarlo para comprender su innegable utilidad.» (p.8).

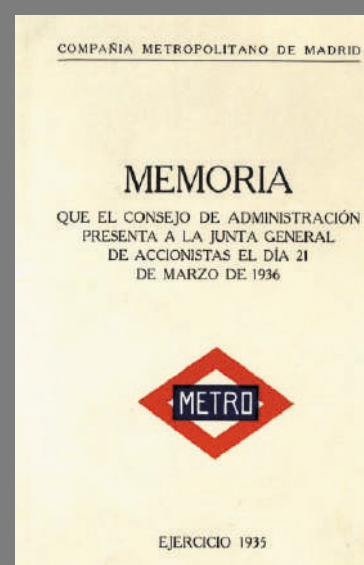

«LÍNEA SOL-ARGÜELLES [...] Dicha línea ha sido aprobada por la Superioridad, conforme se solicitó, como perteneciente a la primitiva concesión, con la modificación indicada de que su trazado seguirá a lo largo de la calle de Blasco Ibáñez en lugar de hacerlo por la calle de Ferraz: tendrá 4 estaciones: Callao, Plaza de España, Ventura Rodríguez y Argüelles, todas ellas a poca profundidad y por tanto de cómodo acceso para los viajeros. El conjunto de ambas líneas constituirá así una gran arteria Norte-Sur que enlazará la populosa zona Sur de los Barrios Bajos con la zona Norte de Argüelles a través de la Puerta del Sol y su utilidad parece indudable.» (pp.7-8).



Plaza España

Documentación gráfica

Planimetría > Plano de replanteo de la estación de Plaza de España, 1935

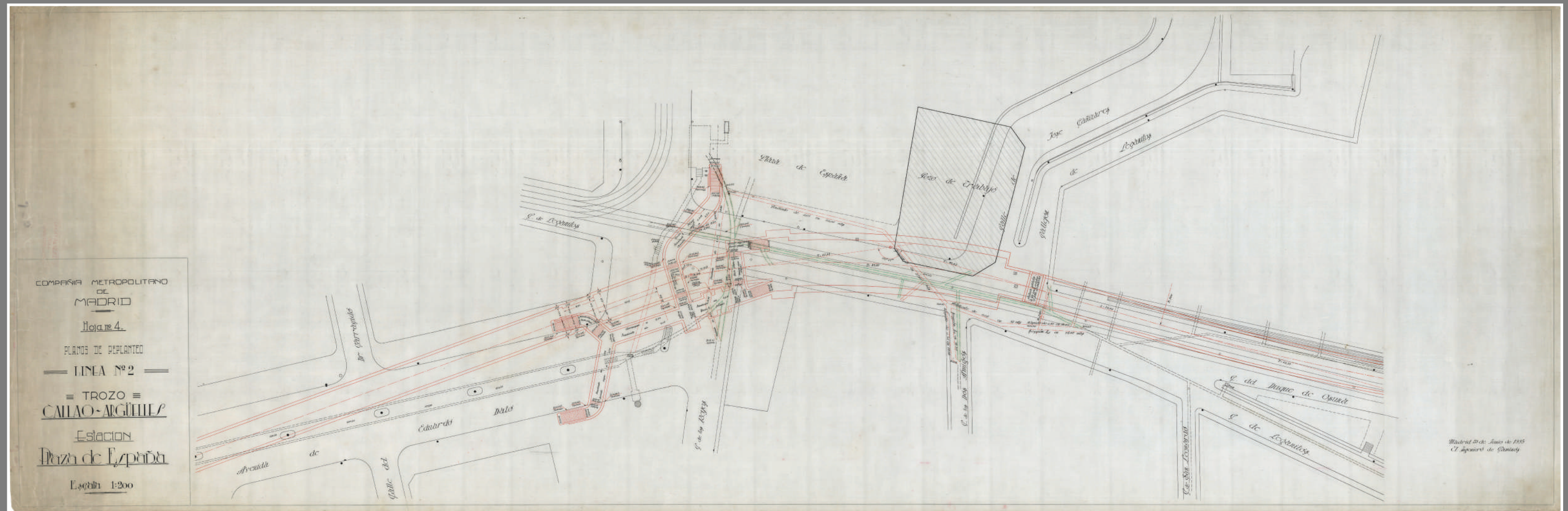

Plano de replanteo de la estación de Plaza de España.
Hoja nº4. Trozo Callao-Argüelles. Firmado: 28 junio 1935
[Archivo Histórico de Metro de Madrid]



Plaza España

Documentación gráfica **Planimetría** > Ficha de la estación: plano de accesos, aparatos, andenes y vía y ficha de características de la estación

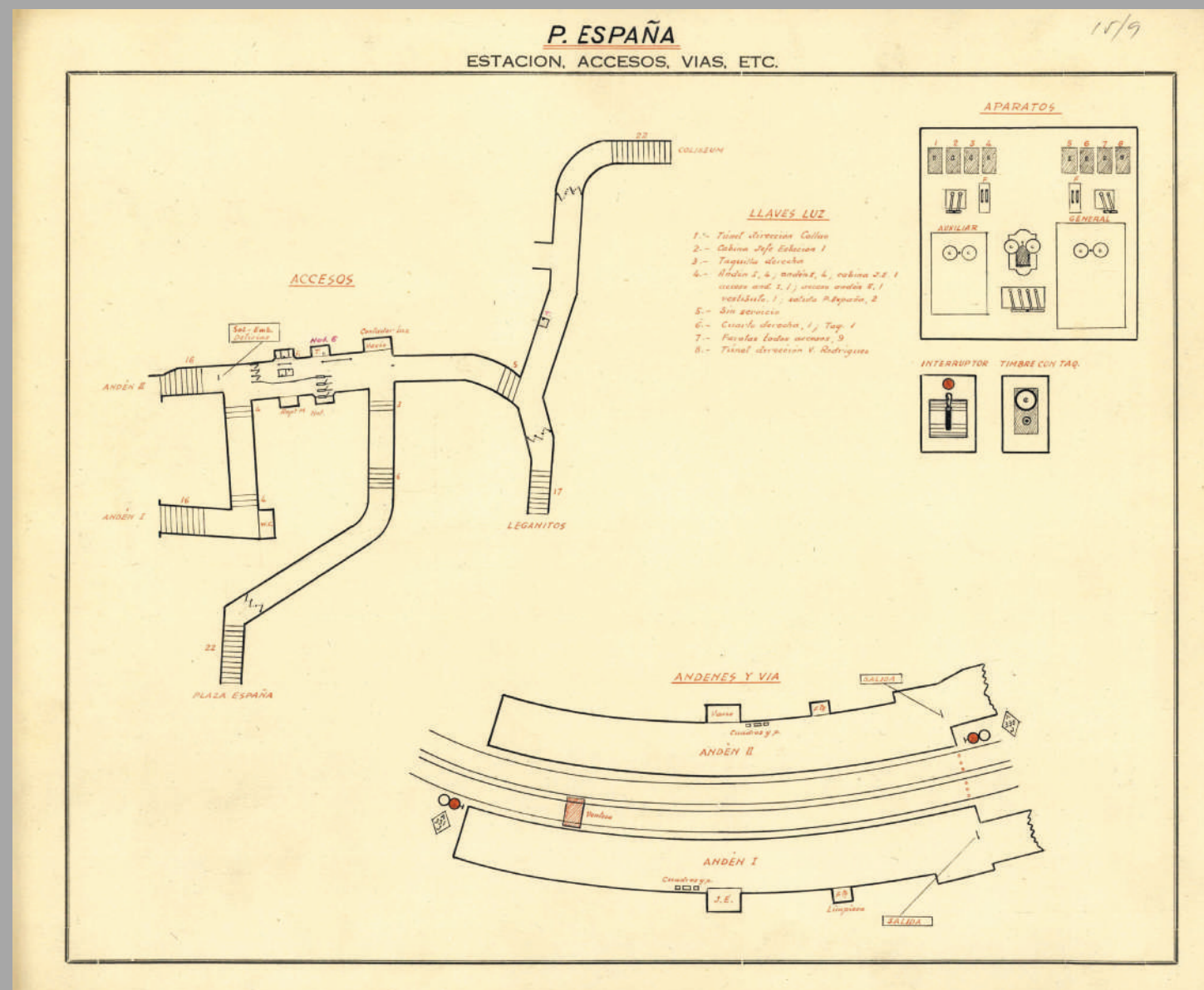

ESTACIÓN *P. España* LÍNEA III DE *Segorbe* A *Argüelles* CATEGORÍA: *2ª* Fecha *16-7-41* NÚMERO *39*

Inaugurada el *16 Julio 1941* Reformada *Siempre*

Nuevas instalaciones, accesos, etc.

Número de accesos *8* Nombres *Calleja, Segorbe y Argüelles*

Distancia de las cabeceras de línea *Arg. 302*

Pendiente Rampa *5%* Cota de carriles *528.35*

Cota roja *7.78* Radio estación en curva *200 m*

Clases de andenes *Andén*

Medida andenes: Andén I *2x60* Andén II *2x60*

Andén *Andén*

Servido por un solo andén

Barras protección andenes

Cadenas cerrar paso

Tripode con cadenas

Cabina J. E. en andén *2* Frente de cabina *Andén*

Otras cabinas

Locales en andenes *and. 1, andén f. and. 2, andén con f. and. y local, and. f. and. and. 2, 4*

Pizarras y cuadros en andenes *en andén 1, andén 2, andén 4*

Indicadores de dirección, lugar *Andén, Calleja*

Alumbrado *Alumbrado continuo y 1 grupo de faros en andén 2 - Intermittente, 1/2 p. faros de andén 1, andén 2, andén 4*

Señales: En pinón vía I, n.º *1* clase *Atención*

" " " " II, n.º *110* clase *A.S. y de otros, 110-2*

otras señales *Señal por stop, 110-2*

Señales mandadas desde otra Est.

Indicadores de velocidad

Diagonales *1* Bifurcaciones *Agujas 2*

Clases agujas *William, Fijos*

Lugar y número *Via 2, 2, 2, 2, 2, 2*

Sacos: Vía I, m, capacidad unidades

Vía II, m, capacidad unidades

Fosos

Parachoques y n.º

Calzos

Indicador rebases

Posos ventilación *1 en el and. 1 próximo a andén 0*

Solera *Andén*

Fuentes *2, una en andén 1, otra en andén 2*

Barras divisoras *Andén 1, 2*

Mamparas: Antes de revisión *2*, pasada

Número de Taquillas: *2*, clase y lugar *Andén central*

Comunicación J. E. con taquillas *Andén con Tag, 110*

Cabinas de rev. modernas: Dobles *1*, sencillas *1*

" " " " antiguas: " " " "

Nichos

Interruptor farolas *En andén 1, 2*

Material encarrilar *751, 1/2, 1/2, 1/2, 1/2*

Tenaza aislante *1* Pértiga aislante *1*

Cuerdas para uso Equipos trenes *2* Faroles *2*

Manillas *1* aros acoplar *1* aparato quitar las gomas acoplador *1* Raquetas salida trenes *1*

Altavoces *1* con amplificadores *1*

Extintor *1* Botiquín con *1*

Calientapiés *1* Estufas *1* Portátil luz *1*

Papelera *1* taladros *1* de figura *1*

de vuelta *1* Cajones de revisión *1*

Cajones depósito billetes *1* Mantas *1*

Alzapúes *2* Taburetes *2* Sillones Taq. *2*

Sillas revisión *1* Bancos revisión *2* Sillas J. E. *2*

Armarios J. E. *1* Vestuario *1* Mesas *2*

Gradillas *1* Escaleras *1* Percha sacos *1*

Número sacos recaudación *2* Rollos en depósito *1*

Cajetines billetes taco *2* Carteles *2*, *5* en andén *1*

2 en andén *1* - aglomeración, *2* expendedor billetes por reversa máq. bill.

Contador agua en *1*

Líneas tranvías y autobuses-trolebuses *Plaza España y Calleja*

Comisaría de *Plaza España* calle *Segorbe* n.º *1* Tel. *224252*

Casa de Socorro más próxima, calle *Plaza España* n.º *1* Tel. *224252*

Clinicas cercanas: calle *Segorbe* n.º *1* Tel. *224252*

Tenencia de Alcaldía *Plaza España*

PERSONAL Año 1952

CATEGORÍA	EN HORAS					TOTAL	TURNOS				
	8-10	10-14	14-18	18-22	22-0		1ª	2ª	3ª	4ª	5ª
J. de E.	1	1	1	1	1	5	1	1	1	1	1
Taquilleros...	2	2	2	2	2	10	2	2	2	2	2
Revisores...	2	2	2	2	2	10	2	2	2	2	2
Mozos Est. ...	1	1	1	1	1	5	1	1	1	1	1
Mozos Guarda...											
Mozo andén ..											
Conductores...	2	2	2	2	2	10	2	2	2	2	2
Jefes de Tren ..	2	2	2	2	2	10	2	2	2	2	2
Total Agentes.	8	8	8	8	8	40	8	8	8	8	8

14-9-52

Ficha de la estación, accesos y vías de Plaza de España, 1958 [Archivo Histórico de Metro de Madrid]



Huellas del pasado

ESTACIONES CON HISTORIA

Plaza España

Documentación gráfica

Fotografía > Inauguración de la estación de Plaza de España del suburbano, 1961



Inauguración de la estación de Plaza de España del Ferrocarril Suburbano de Carabanchel, actualmente línea 10, 24 de febrero de 1961 [Archivo Histórico de Metro de Madrid]



Huellas del pasado

ESTACIONES CON HISTORIA

Plaza España

Documentación gráfica

Fotografía > Andenes de la estación de Plaza de España, años 60



(Izqda.) Inauguración de la estación de Plaza de España en 1961, cabina del jefe de estación [Archivo Histórico de Metro de Madrid]

(Dcha.) Andenes de la estación de Plaza de España, 1961 [Santos Yubero, Archivo Regional de la Comunidad de Madrid]



Documentación gráfica

Fotografía y dibujo > Conexiones en el interior de la estación de Plaza de España, años 60

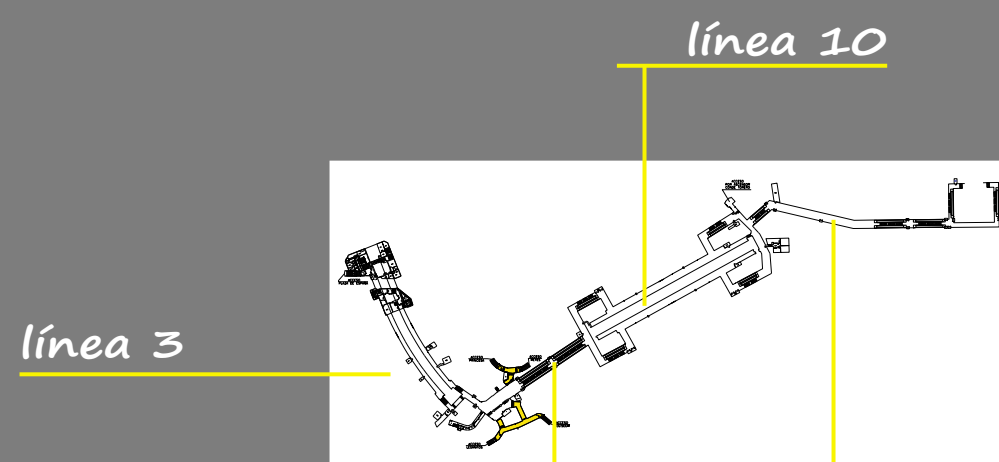

escaleras mecánicas de conexión entre las estaciones de las líneas 3 y 10

pasillo de conexión con la estación de Noviciado de la línea 2



(Izqda.) Plaza de España, pasillo de Noviciado, 1961 [Cristóbal Portillo, Archivo Regional de la Comunidad de Madrid]

(Dcha.) Plaza de España, escaleras mecánicas de bajada desde la línea 3 hasta la línea 10, 1967 [Cristóbal Portillo, Archivo Regional de la Comunidad de Madrid]



Plaza España

Documentación gráfica

Fotografía y dibujo > Plano de la estación de Plaza España. Nuevos accesos

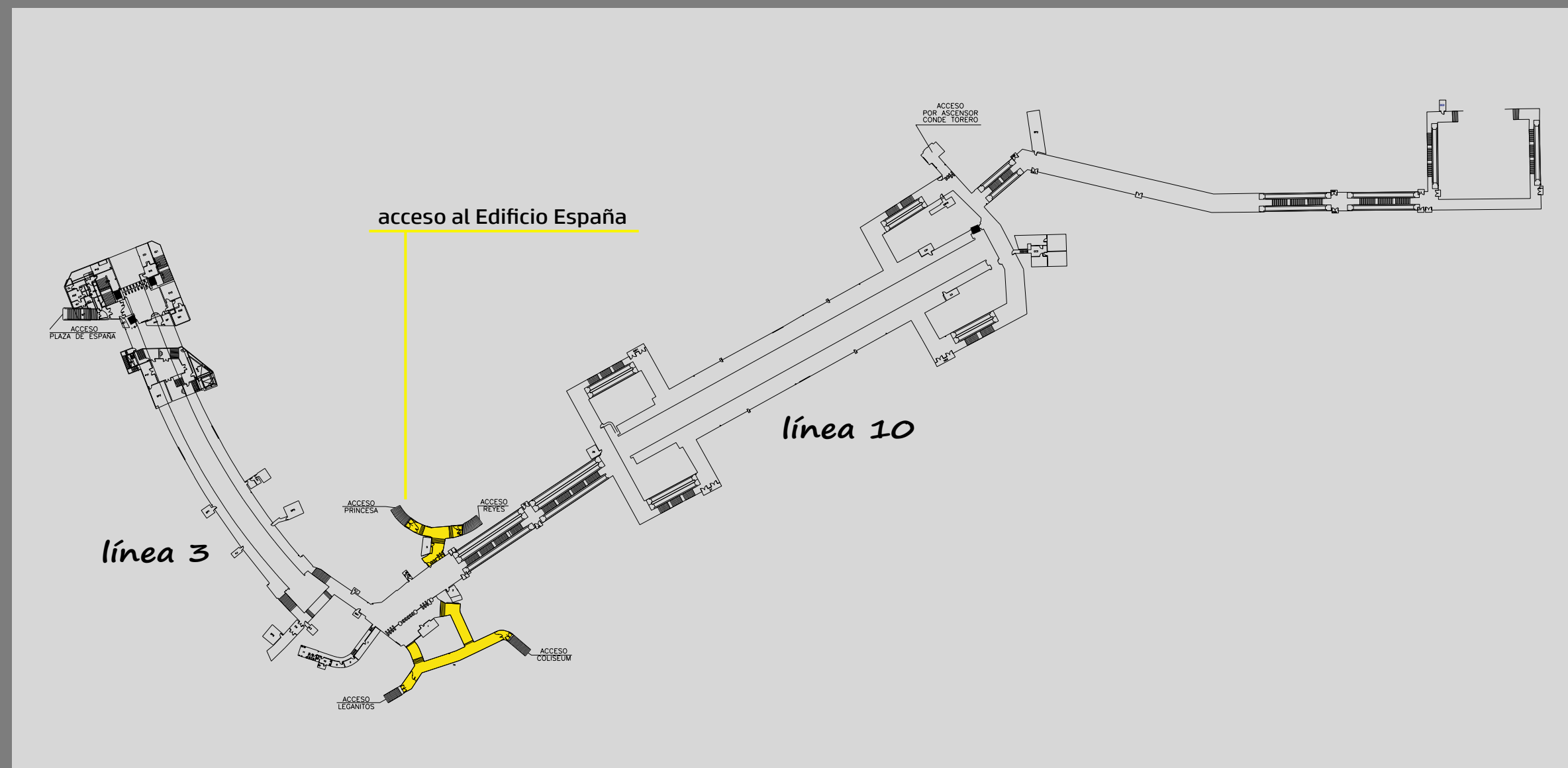

(Izqda.) Acceso a la estación de Plaza de España del suburbano desde la fachada principal del Edificio España y con la Torre de Madrid al fondo [Santos Yubero, Archivo Regional de la Comunidad de Madrid]

(Dcha.) Plano de la estación de Plaza de España, nuevos accesos [Archivo Histórico de Metro de Madrid]



Plaza España

Documentación gráfica

Planimetría > Sección de la estación con la inauguración de la línea 10 (suburbano), 1961

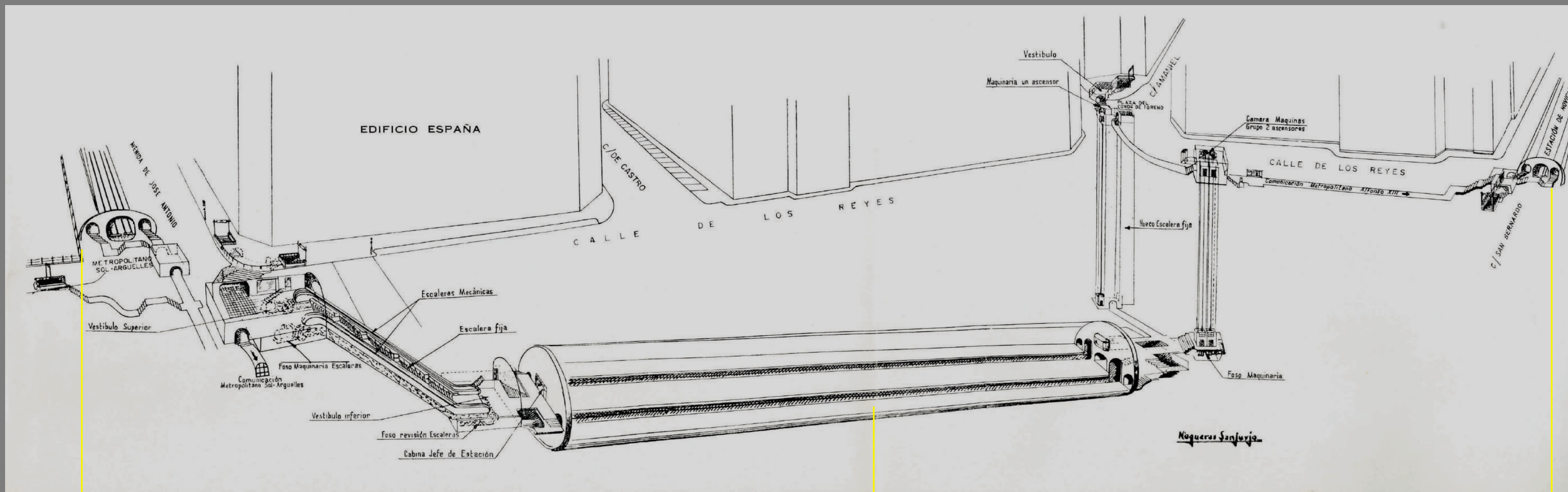

línea 3 (Plaza de España)

línea 3 (Plaza de España)

línea 2 (Noviciado)



Huellas del pasado

ESTACIONES CON HISTORIA

Plaza España

Documentación gráfica

Fotografía > Accesos a la estación

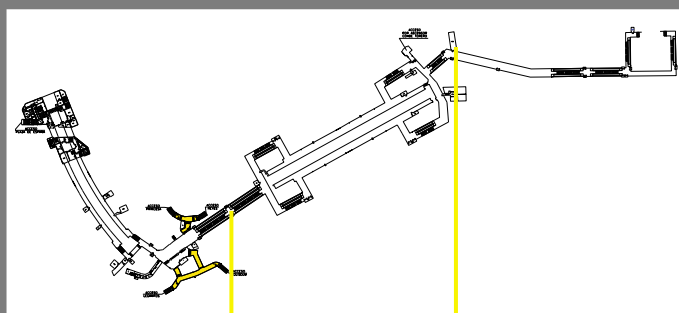

acceso calle Leganitos

ascensor plaza
Conde de Toreno



(Izqda.) Boca de acceso de la línea 3 a la Cuesta de San Vicente en Plaza de España, d.1980 [Archivo Histórico de Metro de Madrid]

(Dcha.) Ascensor de acceso a los andenes de la línea 10 situado en la plaza del Conde de Toreno, 2002 [Archivo Histórico de Metro de Madrid]



Huellas del pasado

ESTACIONES CON HISTORIA

Plaza España

Documentación gráfica

Fotografía > Inauguración del tramo Plaza de España-Alonso Martínez del suburbano, 1981



Inauguración de la ampliación de la línea 10 Plaza de España-Alonso Martínez, 18 diciembre 1981 [Archivo Histórico de Metro de Madrid]